



Entre dériveur léger et habitable,
le SPEED FEET 18' rassemble le meilleur
des 2 mondes !

SPEED FEET 18' DERIVEUR — DOSSIER DE PRESENTATION



Le bateau le plus abouti de sa catégorie

Développé par le prestigieux cabinet d'architecture navale **Marc LOMBARD**, (Figaro 2, Akilaria 40, Ovni, Sun Odyssey, RM...) la carène du **SPEED FEET 18'** est directement inspirée des monocoques de 60 pieds Open. D'abord pensé comme un quillard de sport pour répondre à un programme de régates en monotypie, il a récemment connu une évolution majeure avec la mise au point d'une version **dériveur lesté**, véritable révolution en termes de mise en œuvre et d'utilisation pour un bateau de cette catégorie.



Facile à mettre en œuvre
Le SPEED FEET 18' c'est
le plaisir de naviguer sans contraintes !



SPEED FEET 18' DERIVEUR—LE BATEAU



Caractéristiques :

Longueur de coque 5.50m.
Largeur 2.49m.
Tirant d'eau : de 0 à 1.75m.
Déplacement léger : 450 Kg.
Dérive rétractable lestée 110 kg.
Mât aile aluminium sur rotule,
hauteur 7.30m.
Bout-dehors carbone, long. 2.70m.
Grand voile lattée à corne, 13.80m².
Foc 7m².
Spi asymétrique 36m².

Catégorie de conception CE : C

Homologation :

4 personnes (300kg + 100kg de bagages).



By North Sails France

Points forts :

Ergonomie, confort, sécurité.

Grand cockpit auto videur. Accastillage largement dimensionné, peu d'efforts.
Cale-pieds, balcon arrière, chandeliers et sangles dorsales.
Larges bancs de cockpit, peinture antidérapante (fond, bancs et passavants).
Grande cabine fermant à clé pour rangement de l'ensemble du matériel (voiles, safrans, armement), et pour passer une nuit à bord !

Mise en œuvre.

Bateau léger, mise à l'eau sur remorque à partir d'une cale, mâtage à 2 personnes.
Dérive lestée entièrement escamotable, relevable en navigation du poste de barre.

Performances.

Voiles développées par North Sails One Design, carène planante, bateau léger et vivant.

Entretien.

Construction sandwich, vinylester (infusion sous vide), grande rigidité et meilleure tenue dans le temps. Entretien réduit. Accastillage Harken, bien dimensionné, grande longévité.



Aussi plaisant en équipage qu'en solitaire
Le SPEED FEET 18' offre
un vaste programme de navigation

SPEED FEET 18' - LE PROGRAMME



Un vaste programme... pour le plaisir :

Flotte Européenne.

Le SPEED FEET 18' navigue aujourd'hui dans 5 pays d'Europe en dehors de la France (Allemagne, Autriche, Angleterre, Espagne et Suisse) et a connu le succès dans sa catégorie lors de prestigieux rendez-vous comme le bol d'or sur le lac Léman en 2009.

Programme varié.

Entraînements et régates en équipage, programme solitaire avec les événements SOLO CUP, randonnée côtière en famille ou entre amis, le SPEED FEET 18' possède un terrain de jeu très vaste grâce à sa grande polyvalence.

Et toujours...

Le concept de dérive relevable du poste de barre qui permet une navigation aisée sur les plans d'eaux ou les départs et arrivées sont parfois situés dans des zones peu profondes.





Seul le SPEED FEET 18' offre un rapport programme / budget aussi favorable !

SPEED FEET 18' DERIVEUR — L'OFFRE



Détail de l'offre :

SPEED FEET 18' Dériveur, coque blanche fabrication 2010.

bateau prêt à naviguer, accastillage complet Harken, set de bouts Cousin Trestec, 2 safrans, stick télescopique.

Gréement : Mât et bôme aluminium, bout dehors carbone.

2 Voiles North : GV lattée à corne 13.80m², foc 7m².

Prix du bateau prêt à naviguer : 26 340.00 € TTC

Remorque de route et de mise à l'eau : PAM Nautilus Rocca R551M.

Equipée de bers de transport, potence support de mât et treuil. Support de plaques et feux, faisceau électrique.

Prix de la remorque équipée : 2 380.00 € TTC

Livraison et prise en main assurée par SPEED FEET France à La Rochelle (17).

Garantie chantier 2 ans pour le bateau. Garantie PAM Nautilus Rocca 2 ans pour la remorque.

Et des options spécifiquement mises au point par nos soins pour votre bateau, spinnakers, tauds, emmagasineur, safrans relevables, coussins de cabine...

Solutions de financement.

Notre partenaire **AXA Yachting Solutions** vous propose des solutions de financement total ou partiel incluant l'assurance annuelle du bateau (Etude personnalisée sur demande).



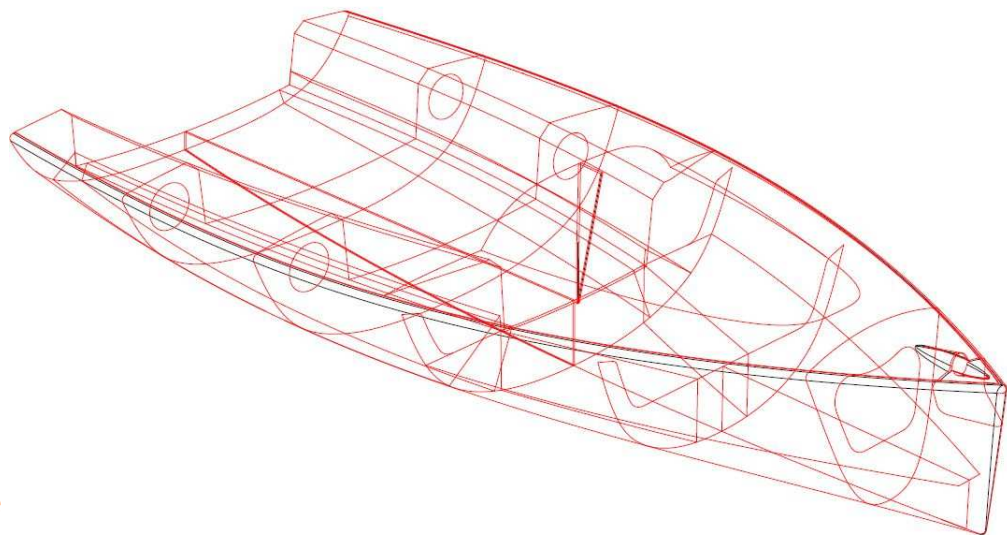

SPEED FEET France
La relation client et la qualité de service
avant tout !

SPEED FEET France — LA SOCIÉTÉ

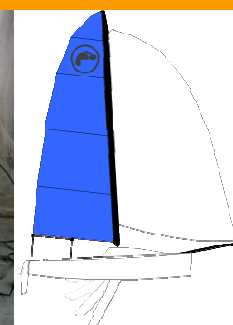
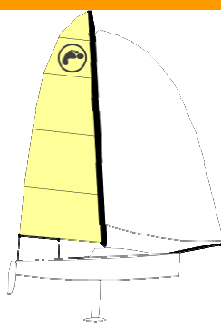

Qui sommes nous ? :

SPEED FEET France est le représentant exclusif de la marque SPEED FEET pour la France métropolitaine et Dom Tom.

Basé à Lagord près de La Rochelle, notre société travaille en étroite partenariat avec le constructeur du SPEED FEET 18' et ses fournisseurs. Très attachés à la qualité de service, nous assurons un suivi rigoureux de la fabrication jusqu'à la prise en main du bateau par le client. A l'écoute permanente de nos propriétaires, nous leur apportons tout au long de l'année, conseils et services pour l'utilisation et l'entretien de leur SPEED FEET 18'.

Notre site web : <http://www.speedfeet-France.fr>, complémentaire à celui du constructeur vous offre la possibilité d'acquérir aux meilleurs prix les accessoires, options, voiles... dédiés à cette catégorie de bateau. Vous y trouvez également des informations régulières sur la vie de la classe et du chantier ainsi que des fiches conseils.

Frédéric LIOT, votre contact privilégié pour l'étude de votre projet est à votre disposition aux coordonnées suivantes :

Messagerie : frederic@speedfeet.fr

Téléphone : 06.09.13.07.15

Fax : 05.46.28.29.92

Adresse postale : SportBoat Services—ZA des Greffières—6, rue Eugène Freyssinet—17140 LAGORD

Vincent L'HARIDON, notre responsable technique répondra à toutes vos questions sur la construction et les caractéristiques détaillées du SPEED FEET 18' aux coordonnées suivantes :

Messagerie : vincent@speedfeet.fr

Téléphone : 06.66.09.02.31

